



REPUBLIC OF
GAMERS

ROG STRIX
XG49VQ
SUPER ULTRA-WIDE GAMING MONITOR

ASUS

Spis treści

Uwagi	iii
Informacje związane z bezpieczeństwem	iv
Dbanie i czyszczenie	vi
1.1 Powitanie	1-1
1.2 Zawartość opakowania	1-1
1.3 Podłączanie monitora	1-2
1.4 Połączenia kabli	1-5
1.4.1 Tył monitora LCD	1-5
1.5 Wprowadzenie do monitora	1-6
1.5.1 Używanie przycisku sterowania	1-6
2.1 Regulacja monitora	2-1
2.2 Wymiary zewnętrzne	2-2
2.3 Odłączanie wspornika/podstawy (do montażu ściennego VESA)	2-3
3.1 Menu OSD (menu ekranowe)	3-1
3.1.1 Jak wykonać ponowną konfigurację	3-1
3.1.2 Wprowadzenie do funkcji OSD	3-2
3.2 Dane techniczne	3-11
3.3 Rozwiązywanie problemów (FAQ)	3-12
3.4 Lista obsługiwanych taktowania	3-14

Copyright © 2018 ASUSTeK COMPUTER INC. Wszelkie prawa zastrzeżone.

Żadnej z części tego podręcznika, włącznie z opisem produktów i oprogramowania, nie można powielać, przenosić, przetwarzać, przechowywać w systemie odzyskiwania danych ani tłumaczyć na inne języki, w jakiegokolwiek formie lub w jakikolwiek sposób, z wyjątkiem wykonywania kopii zapasowej dokumentacji otrzymanej od dostawcy, bez wyraźnego, pisemnego pozwolenia firmy ASUSTeK COMPUTER INC. („ASUS”).

Gwarancja na produkt lub usługę gwarancyjną nie zostanie wydłużona, jeśli: (1) produkt był naprawiany, modyfikowany lub zmieniany, jeśli wykonane naprawy, modyfikacje lub zmiany zostały wykonane bez pisemnej autoryzacji ASUS; lub, gdy (2) została uszkodzona lub usunięta etykieta z numerem seryjnym.

ASUS UDOSTĘPNIĄ TEN PODRĘCZNIK W STANIE „JAKI JEST”, BEZ UDZIELANIA JAKIKOLWIEK GWARANCJI, ŻARÓWNO WYRAŹNYCH JAK I DOMNIEMANYCH, WŁĄCZNIE, ALE NIE TYLKO Z DOMNIEMANYMI GWARANCJAMI LUB WARUNKAMI PRZYDATNOŚCI HANDLOWEJ LUB DOPASOWANIA DO OKREŚLONEGO CELU. W ŻADNYM PRZYPADKU FIRMA ASUS, JEJ DYREKTORZY, KIEROWNICY, PRACOWNICY LUB AGENCI NIE BĘDĄ ODPOWIADAĆ ZA JAKIEKOLWIEK NIEBEZPOŚREDNIE, SPECJALNE, PRZYPADKOWE LUB KONSEKWENTNE SZKODY (WŁĄCZNIE Z UTRATĄ ZYSKÓW, TRANSAKCJI BIZNESOWYCH, UTRATĄ MOŻLIWOŚCI KORZYSTANIA LUB UTRATĄ DANYCH, PRZERWAMI W PROWADZENIU DZIAŁALNOŚCI ITP.) NAWET, JEŚLI FIRMA ASUS UPRZĘDZAŁA O MOŻLIWOŚCI ZAISTNIENIA TAKICH SZKÓD, W WYNIKU JAKIKOLWIEK DEFEKTÓW LUB BŁĘDÓW W NINIEJSZYM PODRĘCZNIKU LUB PRODUKCIE.

SPECYFIKACJE I INFORMACJE ZNAJDUJĄCE SIĘ W TYM PODRĘCZNIKU, SŁUŻĄ WYŁĄCZNIE CELOM INFORMACYJNYM I MOGĄ ZOSTAĆ ZMIENIONE W DOWOLNYM CZASIE, BEZ POWIADOMIENIA, DLATEGO TEŻ, NIE MOGĄ BYĆ INTERPRETOWANE JAKO WIAŻĄCE FIRME ASUS DO ODPOWIEDZIALNOŚCI. ASUS NIE ODPOWIADA ZA JAKIEKOLWIEK BŁĘDY I NIEDOKŁADNOŚCI, KTÓRE MOGĄ WYSTĄPIĆ W TYM PODRĘCZNIKU, WŁĄCZNIE Z OPISANYMI W NIM PRODUKTAMI I OPROGRAMOWANIEM.

Nazwy produktów i firm pojawiające się w tym podręczniku mogą, ale nie muszą, być zastrzeżonymi znakami towarowymi lub prawami autorskimi ich odpowiednich właścicieli i używane są wyłącznie w celu identyfikacji lub wyjaśnienia z korzyścią dla ich właścicieli i bez naruszania ich praw.

Uwagi

Oświadczenie o zgodności z przepisami Federalna Komisja Łączności

Urządzenie to jest zgodne z Częścią 15 przepisów FCC. Jego działanie wymaga spełnienia następujących dwóch warunków:

- Urządzenie to nie może powodować szkodliwych zakłóceń.
- Urządzenie to musi akceptować wszelkie odbierane zakłócenia, włącznie z zakłóceniami nieprzewidywalnymi.

Urządzenie to zostało poddane testom, które określiły, że spełnia ograniczenia dla urządzeń cyfrowych klasy B, określone przez część 15 przepisów FCC. Wymagania te zostały ustanowione w celu zapewnienia właściwego zabezpieczenia przed szkodliwymi zakłóceniami urządzeń w instalacji domowej. To urządzenie generuje i może emitować promieniowanie elektromagnetyczne o częstotliwościach radiowych i w razie montażu oraz użycia niezgodnego z zaleceniami może powodować zakłócenia w komunikacji radiowej. Jednakże, nie można zagwarantować, że zakłócenia nie wystąpią w określonej instalacji. Jeśli urządzenie wpływa na jakość odbioru radia lub telewizji, co można sprawdzić poprzez wyłączenie i włączenie urządzeń, użytkownik powinien spróbować samodzielnie usunąć zakłócenia poprzez zastosowanie jednej lub więcej następujących czynności:

- Zmiana pozycji lub ukierunkowania anteny odbiorczej.
- Zwiększenie odstępów między urządzeniem a odbiornikiem.
- Podłączenie urządzenia i odbiornika do gniazd zasilanych z różnych obwodów.
- Skonsultowanie się z dostawcą i doświadczonym technikiem radio-telewizyjnym w celu uzyskania pomocy.



Do połączenia monitora z kartą graficzną wymagane jest stosowanie kabli ekranowanych w celu zapewnienia zgodności z przepisami FCC. Zmiany lub modyfikacje wykonane bez wyraźnego zezwolenia strony odpowiedzialnej za zgodność mogą pozbawić użytkownika prawa do używania tego urządzenia.

Oświadczenie Kanadyjski Departament Komunikacji

To urządzenie cyfrowe nie przekracza ograniczeń klasy B dla emisji zakłóceń radiowych, ustalonych przez Przepisy dotyczące zakłóceń radiowych Kanadyjskiego Departamentu Komunikacji.

To urządzenie cyfrowe klasy B jest zgodne z kanadyjską normą ICES-003.

To urządzenie cyfrowe klasy B spełnia wszystkie wymagania kanadyjskich przepisów dotyczących urządzeń wywołujących zakłócenia.

Cet appareil numérique de la classe B respecte toutes les exigences du Règlement sur le matériel brouiller du Canada.

Informacje związane z bezpieczeństwem

- Przed wykonaniem ustawień monitora należy uważnie przeczytać całą, dostarczoną w opakowaniu dokumentację.
- Aby zapobiec pożarowi lub porażeniu prądem elektrycznym, nigdy nie należy narażać monitora na działanie deszczu lub wilgoci.
- Nigdy nie należy otwierać obudowy monitora. Niebezpieczne, wysokie napięcie wewnątrz monitora może spowodować poważne obrażenia fizyczne.
- W przypadku uszkodzenia zasilacza nie wolno naprawiać go samemu. Należy skontaktować się z technikiem serwisu lub ze sprzedawcą.
- Przed rozpoczęciem używania produktu należy sprawdzić, czy wszystkie kable są prawidłowo podłączone oraz, czy nie są uszkodzone. Po wykryciu jakiegokolwiek uszkodzenia należy jak najszybciej skontaktować się z dostawcą.
- Szczeliny i otwory w tylnej lub górnej części obudowy, służą do wentylacji. Nie należy zakrywać tych szczelin. Nigdy nie należy umieszczać tego produktu obok lub nad grzejnikiem lub źródłem ciepła, dopóki nie zostanie zapewniona prawidłowa wentylacja.
- Monitor należy zasilać wyłącznie ze źródła zasilania wskazanego na etykiecie. Przy braku pewności co do typu zasilania w sieci domowej należy skontaktować się z dostawcą lub lokalnym zakładem energetycznym.
- Należy używać właściwą wtyczkę zasilania, zgodną z lokalnymi standardami.
- Nie należy przeciążać listew zasilających lub przedłużaczy. Przeciążenie może spowodować porażenie prądem elektrycznym.
- Należy unikać kurzu, wilgoci i ekstremalnych temperatur. Nie należy trzymać urządzenia w miejscu, gdzie może ono się zamoczyć. Monitora należy ustawić na stabilnej powierzchni.
- Urządzenie należy odłączyć od zasilania podczas burzy z wyładowaniami atmosferycznymi lub, jeśli nie będzie długo używane. Zabezpieczy to monitor przed uszkodzeniem spowodowanym skokami napięcia.
- Nigdy nie należy wpychać do szczelin obudowy monitora żadnych obiektów lub wlewać płynów.
- Aby zapewnić oczekiwane działanie, monitor należy używać wyłącznie z komputerami z certyfikatem UL, z gniazdami o parametrach prądu zmiennego 100 ~ 240V.
- Gniazdko sieciowe powinno znajdować się w pobliżu urządzenia i powinno być łatwo dostępne.

- Po wystąpieniu problemów technicznych z monitorem, należy się skontaktować z wykwalifikowanym serwisem.
- Przed podłączeniem wtyczki zasilania do sieci zasilającej należy zapewnić uziemienie. Podczas odłączania połączenia uziemienia, po wyciągnięciu wtyczki zasilania, należy sprawdzić odłączenie zasilania.
- Należy korzystać z zasilacza DELTA ADP180MB.

OSTRZEŻENIE

Korzystanie ze słuchawek nausznych i dousznych innych niż określone w niniejszym dokumencie może być przyczyną utraty słuchu spowodowanej nadmiernym ciśnieniem akustycznym.

Oświadczenie dotyczące ograniczenia stosowania substancji niebezpiecznych (Indie)

Urządzenie to jest zgodne z obowiązującymi w Indiach zasadami dot. e-odpadów (i gospodarowania nimi) z roku 2016, które zabraniają stosowania ołowiu, rtęci, sześciowartościowego chromu, polibromowanych bifenyli (PBB) i polibromowanych eterów difenylowych (PBDE) w stężeniach przekraczających 0,1% wagi w materiałach jednorodnych oraz 0,01% wagi w materiałach jednorodnych w przypadku kadmu, poza wyjątkami wymienionymi w wykazie 2 powyższego przepisu.

Wyprodukowano w Chinach

HDMI™
HIGH-DEFINITION MULTIMEDIA INTERFACE

EAC

Dbanie i czyszczenie

- Przed zmianą pozycji monitora zaleca się odłączenie kabli i przewodu zasilającego. Podczas zmiany pozycji monitora należy stosować właściwe techniki podnoszenia. Podczas podnoszenia lub przenoszenia należy chwycić za krawędzie monitora. Nie należy podnosić monitora za podstawę lub za przewód.
- Czyszczenie. Wyłącz monitor i odłącz przewód zasilający. Oczyść powierzchnię monitora pozbawioną luźnych włókien, nie szorstką szmatką. Trudniejsze do usunięcia plamy, można usunąć szmatką zwilżoną w łagodnym środku do czyszczenia.
- Należy unikać środków czyszczących zawierających alkohol lub aceton. Należy używać środka czyszczący przeznaczony do czyszczenia ekranów LCD. Nigdy nie należy spryskiwać środkiem czyszczącym bezpośrednio ekranu, ponieważ może on dostać się do wnętrza monitora i spowodować porażenie prądem elektrycznym.



Widoczny symbol przekreślonego, kołowego kontenera na śmieci oznacza, że produktu (urządzenia elektryczne i elektroniczne oraz baterie pastylkowe zawierające rtęć) nie należy wyrzucać wraz z odpadami komunalnymi. Należy zapoznać się z lokalnymi przepisami dotyczącymi usuwania produktów elektronicznych.

AEEE yönetmeliğine uygundur

Następujące objawy są normalne podczas działania monitora:

- Ze względu na naturę światła jarzeniowego, podczas początkowego używania ekran może migać. Wyłącz przełącznik zasilania i włącz go ponownie, aby upewnić się, że miganie zniknęło.
- W zależności od wykorzystywanego wzoru pulpitu, na ekranie może wystąpić lekkie zróżnicowanie jasności.
- Kilkogodzinne wyświetlanie tego samego obrazu, może spowodować utrzymywanie się poobrazu, po przełączeniu obrazu. Właściwy ekran zostanie powoli przywrócony, po wyłączeniu zasilania na kilka godzin.
- Gdy ekran stanie się czarny lub zacznie migać albo gdy nie można dłużej pracować należy skontaktować się z dostawcą lub punktem serwisowym. Nie należy naprawiać wyświetlacza samodzielnie!

Konwencje stosowane w tym podręczniku



OSTRZEŻENIE: Informacja zapobiegająca odniesieniu obrażeń podczas wykonywania zadania.



PRZESTROGA: Informacja zapobiegająca uszkodzeniu komponentów podczas wykonywania zadania.



WAŻNE: Informacja, którą **NALEŻY** wziąć pod rozwagę w celu dokończenia zadania.



UWAGA: Wskazówki i dodatkowe informacje pomocne w dokończeniu zadania.

Gdzie można znaleźć więcej informacji

W celu uzyskania dodatkowych informacji i aktualizacji produktu i oprogramowania, sprawdź następujące źródła.

1. Strony sieci web ASUS

Ogólnoświatowe strony sieci web ASUS zapewniają zaktualizowane informacje o urządzeniach i oprogramowaniu firmy ASUS. Sprawdź **<http://www.asus.com>**

2. Opcjonalna dokumentacja

Opakowanie z produktem może zawierać opcjonalną dokumentację, która mogła zostać dodana przez dostawcę. Te dokumenty nie są częścią standardowego opakowania.

1.1 Powitanie

Dziękujemy za zakupienie monitora LCD ASUS®!

Najnowszy szerokoekranowy monitor LCD ASUS zapewnia wyraźny, szerszy i jasny wyświetlacz, plus funkcje zwiększające doznania podczas oglądania.

Dzięki tym funkcjom, można cieszyć się wygodnymi i wspaniałymi obrazami, jakie zapewnia monitor!

1.2 Zawartość opakowania

Sprawdź, czy w opakowaniu znajdują się następujące elementy:

- ✓ Monitor LCD
- ✓ Wspornik monitora
- ✓ Podstawa monitora
- ✓ Instrukcja szybkiego uruchomienia
- ✓ Karta gwarancyjna
- ✓ 1x Przewód zasilający
- ✓ 1x kabel HDMI
- ✓ 1x kabel DP
- ✓ 1x Zasilacz
- ✓ 1x kabel USB 3.0
- ✓ Pokrywa VESA
- ✓ Zestaw VESA



-
- Jeśli którekolwiek z podanych wyżej elementów są uszkodzone lub, gdy ich brak należy jak najszybciej skontaktować się ze sprzedawcą.
-

1.3 Podłączanie monitora

W celu podłączenia monitora:



- Zalecane jest pozostawienie monitora w opakowaniu EPS (kartonowe pudełko) na czas montażu wspornika/podstawy.

1. Wyjmij wszystkie akcesoria z górnej części opakowania EPS.

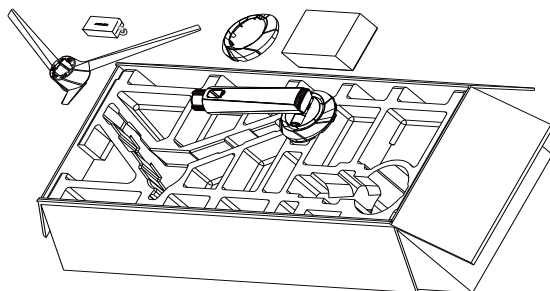

2. Wyjmij górną część opakowania EPS z kartonowego pudełka, a następnie naciśnij, aby otworzyć otwór do montażu wspornika.

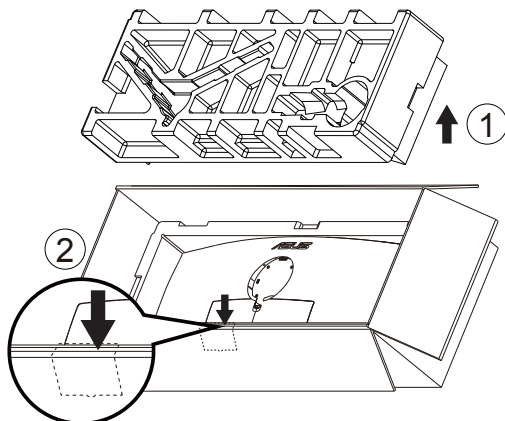

3. Wyrównaj otwór na śrubę w monitorze ze śrubą dołączoną do wspornika. Następnie wsuń wspornik do monitora.
 - 3.1 Zainstaluj wspornik.
 - 3.2 Dokręć dołączoną śrubę.
 - 3.2 Załóż pokrywę VESA.

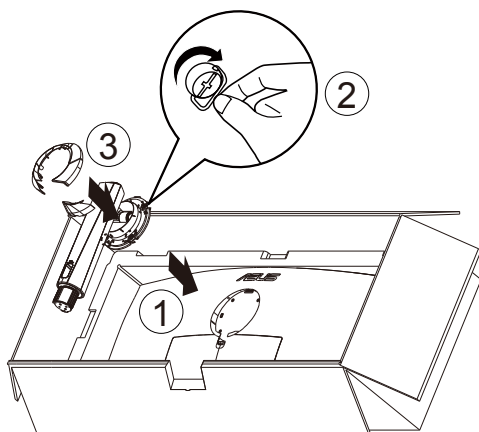

4. Przymocuj podstawę do wspornika, dokręcając dołączoną śrubę.

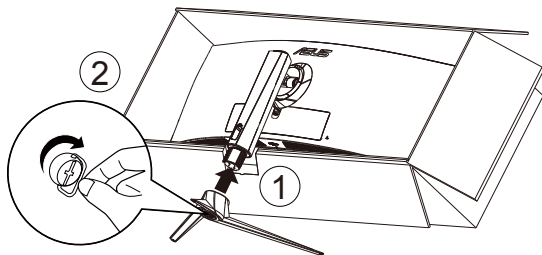

5. Unieś w górę opakowanie wraz z monitorem, a następnie upewnij się, że podstawę monitora można bezpiecznie postawić na płaskiej podłodze lub na biurku. Na koniec, usuń styropian i karton opakowania.

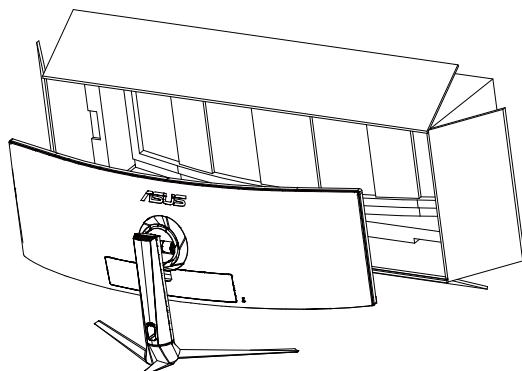
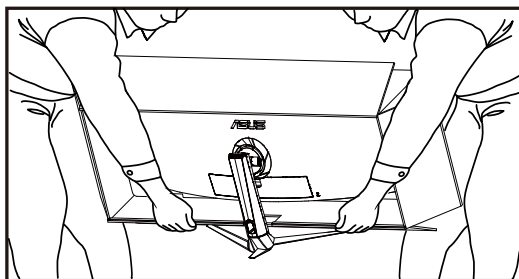

1.4 Połączenia kabli

1.4.1 Tył monitora LCD

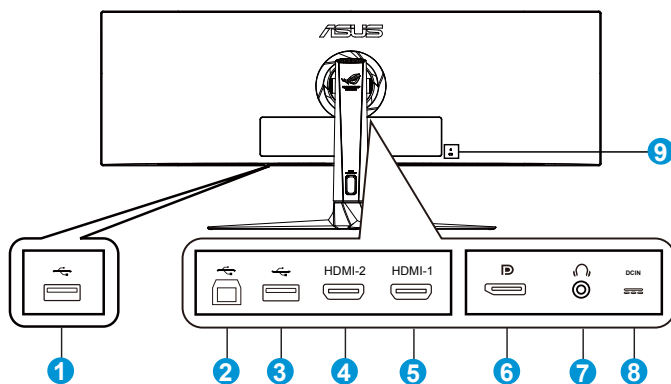

1. Port USB pobierania danych
2. Port USB przesyłania danych
3. Port USB pobierania danych
4. Złącze HDMI 2.0
5. Złącze HDMI 2.0
6. DisplayPort
7. Gniazdo słuchawek
8. Gniazdo DC-IN
9. Blokada Kensington

1.5 Wprowadzenie do monitora



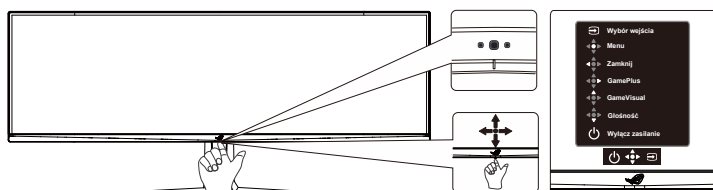

1.5.1 Używanie przycisku sterowania





Za pomocą przycisku sterowania na spodzie monitora można dostosować ustawienia monitora.



1. Wskaźnik zasilania:
 - Definicje kolorów wskaźnika zasilania zawiera tabela poniżej.

Stan	Opis
Biały	WŁ.
Bursztynowy	Tryb wstrzymania
WYŁ.	WYŁ.

2.  Przycisk Zasilanie:
 - Naciśnij ten przycisk, aby włączyć/wyłączyć monitor. Naciśnij dowolny przycisk, aby włączyć wyłączony monitor.
3.  Przycisk Głośność:
 - To jest przycisk skrótu. Ustawienie domyślne to Głośność.
4.  GameVisual:
 - To jest przycisk skrótu. Ustawienie domyślne to GameVisual.
5.  Przycisk GamePlus:
 - To jest przycisk skrótu. Ustawienie domyślne to GamePlus.
 - **GamePlus:** Funkcja GamePlus udostępnia zestaw narzędzi i tworzy lepsze środowisko do gier, dla użytkowników grających w różne rodzaje gier. Funkcja Celownik jest szczególnie przydatna dla nowych graczy lub początkujących, zainteresowanych grami First Person Shooter (FPS).
W celu uaktywnienia GamePlus:
 - Naciśnij przycisk **GamePlus**, aby przejść do głównego menu GamePlus.
 - Funkcja Aktywacja Celownik, Timer, Licznik FPS lub Wyrównanie obrazu wyświetlacza.

- Przesuń za pomocą przycisku  w górę/w dół w celu dokonania wyboru i naciśnij przycisk  w celu potwierdzenia wymaganej funkcji. Naciśnij  w celu wyłączenia i wyjścia.
- Funkcje Celownik/Timer/Licznik FPS można obsługiwać za pomocą 5-kierunkowego przycisku .

Menu główne GamePlus

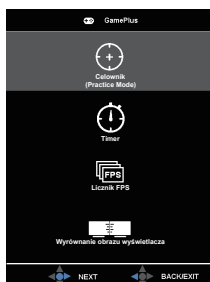

GamePlus - Timer



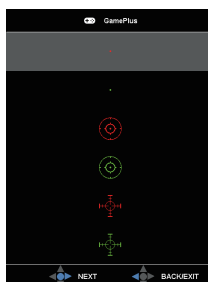

GamePlus - Celownik

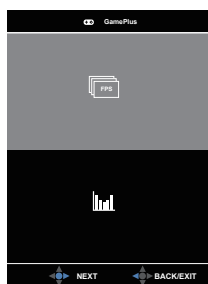

GamePlus - Licznik FPS



6.  Przycisk Zamknij
 - Opuszczanie menu OSD.
7.  Przycisk Menu
 - To jest przycisk skrótu menu. Naciśnij w celu wyświetlenia głównego menu OSD.
8.  Przycisk Wybór wejścia:
 - To jest przycisk skrótu. Domyślne ustawienie to Wybór wejścia. Użyj przycisku skrótu Wybór wejścia do przełączania między wejściem „HDMI-1”, „HDMI-2” i „DisplayPort”.

2.1 Regulacja monitora

- Dla uzyskania optymalnego widzenia, zaleca się, aby spojrzeć na pełny ekran monitora, a następnie wyregulować monitor pod najbardziej wygodnym kątem.
- Przytrzymaj podstawę, aby zabezpieczyć monitor przed upadkiem podczas zmiany jego kąta nachylenia.
- Kąt nachylenia monitora można regulować w zakresie od -5° do 20° . Monitor można też przekręcić w lewo lub w prawo o 16° . Można także regulować wysokość monitora, w zakresie ± 12 cm.

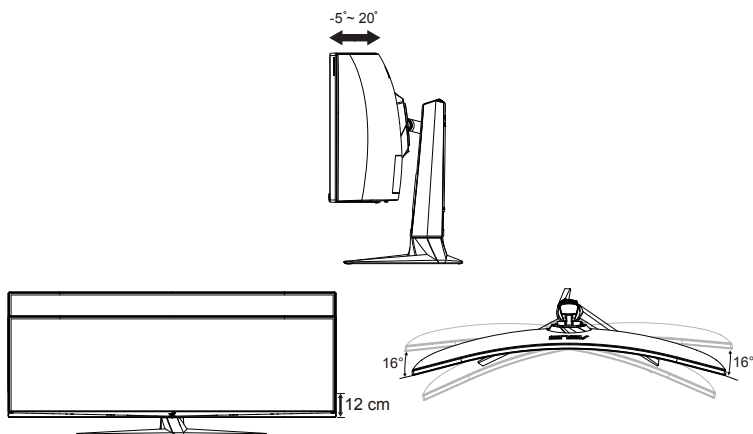

Podczas regulacji kąta widzenia monitor może lekko drgać, jest to normalne.

2.2 Wymiary zewnętrzne

Jednostka: mm [cale]

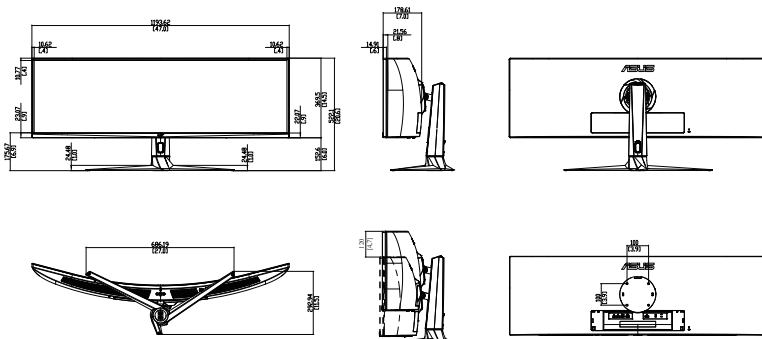

2.3 Odłączanie wspornika/podstawy (do montażu ściennego VESA)



- Należy uważać, aby nie uszkodzić powierzchni monitora. W trakcie odłączania podstawy monitor powinien być umieszczony w opakowaniu EPS.

Odłączana podstawa tego monitora, jest przeznaczona do montażu na ścianie VESA.

W celu odłączenia wspornika/podstawy

- Odłącz kable zasilania i sygnałowy. Umieść ostrożnie monitor skierowany ekranem w dół w opakowaniu EPS.
- Zdejmij osłonę połączenia monitora ze wspornikiem.
- Wykręć cztery (4) śruby mocujące wspornik do tylnej części monitora.
- Odłącz podstawę (wspornik z podstawą) od monitora.

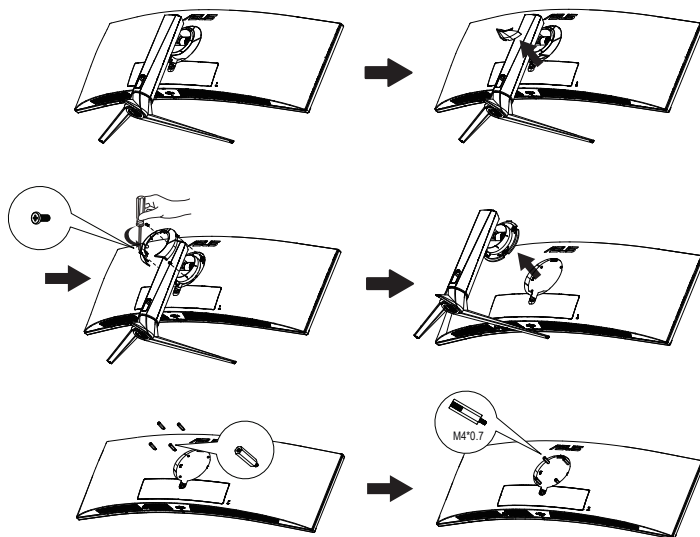

- Zestaw do montażu ściennego VESA (100 x 100 mm) należy zakupić oddzielnie.
- Należy używać wyłącznie wsporników do montażu na ścianie z certyfikatem UL o minimalnej wadze/udźwigu 28,8 kg (wielkość śruby: M4 x 10 mm).

3.1 Menu OSD (menu ekranowe)

3.1.1 Jak wykonać ponowną konfigurację

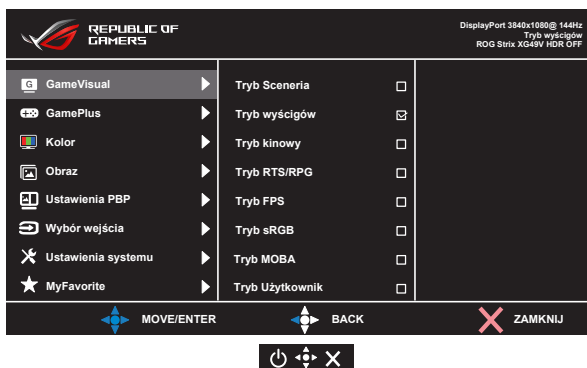

1. Naciśnij środek 5-kierunkowego przycisku, aby wyświetlić menu OSD.
2. Naciśnij przycisk w górę lub w dół w celu przełączenia opcji w menu. Po przejściu z jednej ikony na drugą podświetlona zostanie nazwa opcji.
3. Naciśnij przycisk w prawo lub środkowy, aby wybrać zaznaczony element w menu.
4. Naciśnij przycisk w górę lub w dół, aby wybrać żądane parametry.
5. Naciśnij przycisk w prawo lub środkowy, aby przejść do paska suwaka, a następnie użyj przycisku w górę lub w dół (zgodnie ze wskaźnikami w menu), aby wprowadzić zmiany.
6. Naciśnij przycisk w lewo, aby wrócić do poprzedniego menu.

3.1.2 Wprowadzenie do funkcji OSD

1. GameVisual

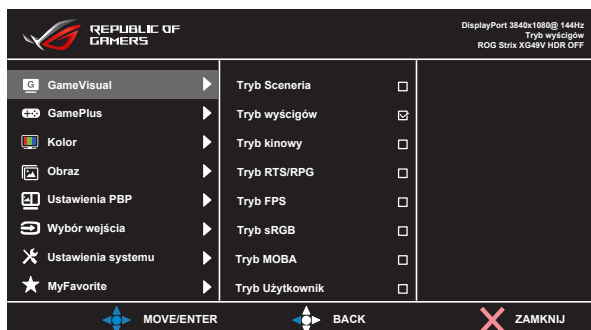

- **Tryb Sceneria:** Jest to najlepszy wybór dla scenerii zdjęć wyświetlanej z wykorzystaniem technologii inteligencji wideo GameVisual™.
- **Tryb wyścigów:** Najlepszy wybór do gier wyścigowych z wykorzystaniem technologii inteligencji wideo GameVisual™.
- **Tryb kinowy:** Najlepszy wybór do oglądania filmów z wykorzystaniem technologii inteligencji wideo GameVisual™.
- **Tryb RTS/RPG:** Jest to najlepszy wybór do gier strategicznych w czasie rzeczywistym (RTS)/gier fabularnych (RPG) z wykorzystaniem technologii inteligencji wideo GameVisual™.
- **Tryb FPS:** Jest to najlepszy wybór do gier typu First Person Shooter (FPS) z wykorzystaniem technologii inteligencji wideo GameVisual™.
- **Tryb sRGB:** To najlepszy wybór do przeglądania zdjęć i grafiki z komputerów PC.
- **Tryb MOBA:** Jest to najlepszy wybór do gier typu „Multiplayer Online Battle Arena” (MOBA) z wykorzystaniem technologii inteligencji wideo GameVisual™.
- **Tryb Użytkownik:** W menu Kolor regulować można więcej elementów.



- W przypadku pozycji Tryb wyścigów użytkownik nie może konfigurować funkcji Nasylenie, Ostrość i ASCR.
- W przypadku pozycji Tryb sRGB użytkownik nie może konfigurować funkcji Nasylenie, Temp. barwowa, Ostrość, Jasność, Kontrast i ASCR.
- W przypadku pozycji Tryb MOBA użytkownik nie może konfigurować funkcji Nasylenie, Ostrość i ASCR.

2. GamePlus

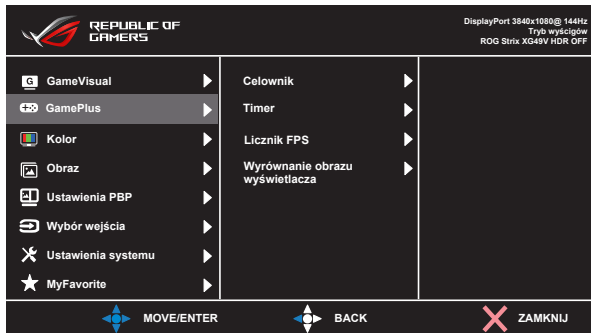

- **Celownik:** Uaktywnianie funkcji Celownik.
- **Timer:** Uaktywnianie funkcji Timer.
- **Licznik FPS:** Uaktywnianie funkcji Licznik FPS.
- **Wyrównanie obrazu wyświetlacza:** Uaktywnianie funkcji Wyrównanie obrazu wyświetlacza.

3. Kolor

Ta funkcja umożliwia wybór preferowanego koloru obrazu.

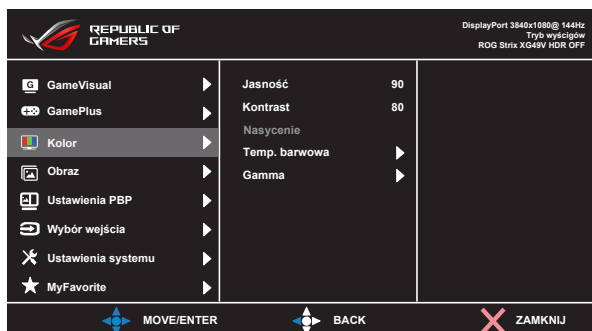

- **Jasność:** Zakres regulacji wynosi 0 do 100.
- **Kontrast:** Zakres regulacji wynosi 0 do 100.
- **Nasycenie:** Zakres regulacji wynosi 0 do 100.
- **Temp. barwowa:** Zawiera trzy wstępnie ustawione tryby kolorów (**Zimne**, **Normalne**, **Ciepłe**) i **Tryb Użytkownik**.
- **Gamma:** Obejmuje trzy tryby gamma: 1.8, 2.2, 2.5.



-
- W trybie Tryb Użytkownik, użytkownik może konfigurować kolory R (Czerwony), G (Zielony) i B (Niebieski); zakres regulacji wynosi 0 ~ 100.
-

4. Obraz

Ta funkcja główna umożliwia regulację następujących ustawień: OD, Kontrola proporcji, ASCR, Adaptive-Sync/FreeSync, Filtr światła nieb., HDR i Wzmocnienie zaciemn.

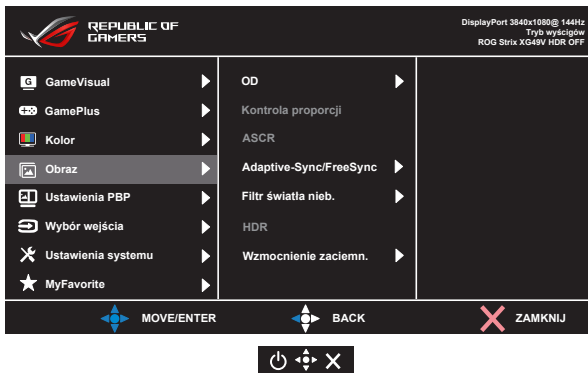

- **OD:** Przyspieszenie czasu odpowiedzi poprzez użycie technologii Over Drive. Dostępne opcje: Poziom 0–Poziom 5.
- **Kontrola proporcji:** Wybór współczynnika proporcji „Pełny” lub „4:3”.
- **ASCR:** Wybierz **WŁ.** lub **WYŁ.**, aby włączyć lub wyłączyć funkcję współczynnika dynamicznego kontrastu.
- **Adaptive-Sync/FreeSync:** Umożliwia dynamiczną regulację szybkości odświeżania wyświetlania przez źródło grafiki z obsługą Adaptive-Sync/FreeSync w oparciu o typowe szybkości przesyłania klatek dla efektywnej energetycznie, pozbawionej wirtualnych przestojów i charakteryzującej się niskim opóźnieniem aktualizacji wyświetlania. W trybie HDMI technologia FreeSync obsługuje częstotliwości 48–100 Hz. W trybie DP technologia FreeSync obsługuje częstotliwości 48–144 Hz.
- **Filtr światła nieb.:** Dostosowywanie poziomu energii światła niebieskiego emitowanego przez podświetlenie LED.
- **HDR:** Technologia High Dynamic Range. Dostępne są trzy tryby HDR (ASUS Cinema HDR, ASUS Gaming HDR i FreeSync2 HDR).
Po włączeniu wideo AMD FreeSync2 HDR pozycja HDR zostanie zablokowana. (Tryb FreeSync2 HDR nie jest obsługiwany w trybie HDMI przy 120 Hz).
- **Wzmocnienie zaciemn.:** Poprawa ciemnych kolorów z dostosowaniem krzywej gamma monitora w celu wzmocnienia ciemnych odcieni obrazu oraz zwiększenia widoczności ciemnych scen i przedmiotów.



- Po wybraniu opcji 4:3 wyświetlony zostanie obraz z oryginalnym współczynnikiem proporcji źródłowego sygnału wejściowego.



-
- Gdy ustawienie Filtr światła nieb. zostanie uaktywnione, automatycznie zaimportowane zostaną ustawienia domyślne pozycji Tryb wyścigów.
 - W przypadku opcji od Poziom 1 do Poziom 3 funkcja Jasność może być konfigurowana przez użytkownika.
 - Poziom 4 jest ustawieniem optymalnym. Jest ono zgodne z certyfikatem ograniczonej emisji światła niebieskiego TUV. Użytkownik nie może konfigurować funkcji Jasność.



Aby ograniczyć zmęczenie oczu, należy stosować się do poniższych zaleceń:

- Podczas wielogodzinnej pracy przed monitorem należy robić przerwy. Zalecane jest robienie krótkich przerw (co najmniej 5 min) po około godzinie ciągłej pracy przed komputerem. Krótkie, ale częste przerwy są bardziej skuteczne niż jedna długa przerwa.
 - W celu zminimalizowania zmęczenia i suchości oczu należy od czasu do czasu pozwolić oczom odpocząć, skupiając wzrok na obiektach znajdujących się daleko.
 - Ćwiczenia oczu mogą pomóc w ograniczeniu ich zmęczenia. Ćwiczenia te należy często powtarzać. Jeśli zmęczenie oczu będzie się utrzymywać, należy skonsultować się z lekarzem. Ćwiczenia oczu: (1) Kilukrotnie przesuwanie wzroku w górę i w dół (2) Powolne obracanie oczami (3) Przesuwanie wzroku po przekątnej.
 - Wysokoenergetyczne światło niebieskie może być przyczyną zmęczenia oczu i zwyrodnienia plamki żółtej związanego z wiekiem (AMD). Filtr światła niebieskiego redukuje o 70% (maks.) szkodliwe światło niebieskie, umożliwiając uniknięcie syndromu widzenia komputerowego (CVS).
-

5. Ustawienia PBP

Pozycja Ustawienia PBP umożliwia otwarcie dodatkowych okien w celu wyświetlenia obrazów z dowolnych podłączonych źródeł wideo.

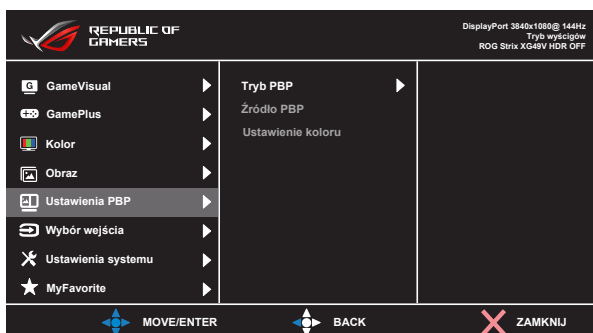

Po uaktywnieniu tej funkcji monitor wyświetli dwa lub trzy obrazy z różnych źródeł wideo.

- **Tryb PBP:** Wybór opcji PBPx2 lub PBPx3 albo wyłączenie funkcji.
- **Źródło PBP:** Wybór źródła wejściowego sygnału wideo „HDMI-1”, „HDMI-2” lub „DisplayPort”.
- **Ustawienie koloru:** Ustawianie trybu GameVisual dla każdego okna PBP.



- Włączenie funkcji PBP spowoduje wyłączenie funkcji Adaptive-Sync/FreeSync i HDR.
- Funkcja PBP jest obsługiwana przy częstotliwości poniżej 60 Hz.

6. Wybór wejścia

Wybór źródłowego sygnału wejściowego:

- HDMI-1, HDMI-2 lub DisplayPort

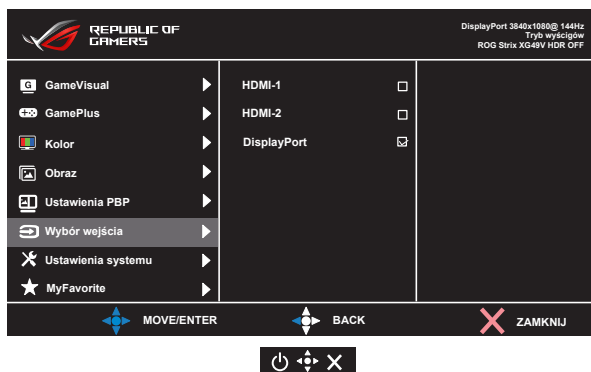

7. Ustawienia systemu

Regulacja konfiguracji systemu.

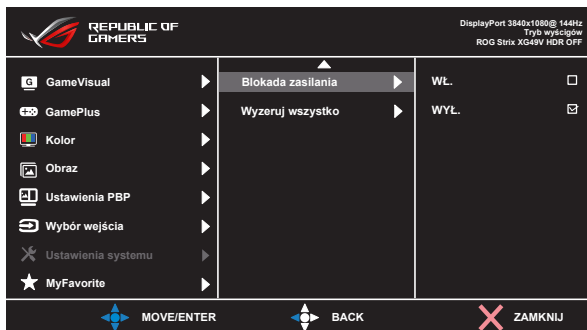
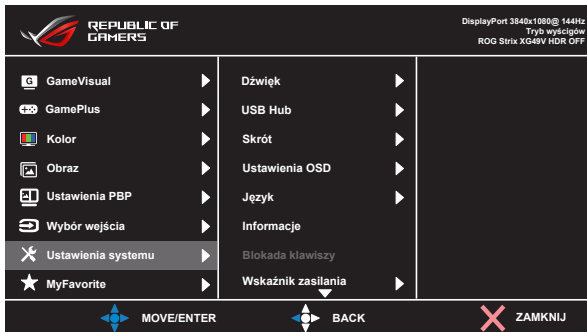

- **Dźwięk:** Wybór pozycji „**Głośność**” w celu dostosowania poziomu głośności wyjścia. Wybór pozycji „**Wyciszenie**” w celu wyciszenia głośności wyjścia. Wybór pozycji „**Źródło dźwięku**” w celu ustawienia źródła audio.
- **USB Hub:** Włączenie/wyłączenie funkcji koncentratora USB w trybie gotowości.
- **Skrót:** Wybór tej opcji umożliwia ustawienie przycisku skrótu.
- **Ustawienia OSD:** Wyreguluj **Czas zakończenia**, **DDC/CI** i **Przezroczystość** ekranu OSD.
- **Język:** Wybór języka OSD. Dostępne opcje to: **Angielski, Francuski, Niemiecki, Hiszpański, Włoski, Holenderski, Rosyjski, Polski, Czeski, Chorwacki, Węgierski, Rumuński, Portugalski, Turecki, Chiński uproszczony, Chiński tradycyjny, Japoński, Koreański, Perski, Tajski i Indonezyjski.**
- **Informacje:** Wyświetlanie informacji o monitorze.

- **Blokada klawiszy:** Wyłączenie wszystkich funkcji przycisku. Naciśnięcie i przytrzymanie przycisku w dół przez ponad pięć sekund spowoduje wyłączenie funkcji blokady przycisków.
- **Wskaźnik zasilania:** Włączenie/wyłączenie wskaźnika LED zasilania.
- **Blokada zasilania:** Do wyłączania/włączania przycisku zasilania
- **Wyzeruj wszystko:** Ustaw na „**Tak**”, aby przywrócić domyślny tryb fabryczny wszystkich ustawień.

8. MyFavorite

Załaduj/Zapisz wszystkie ustawienia w monitorze.

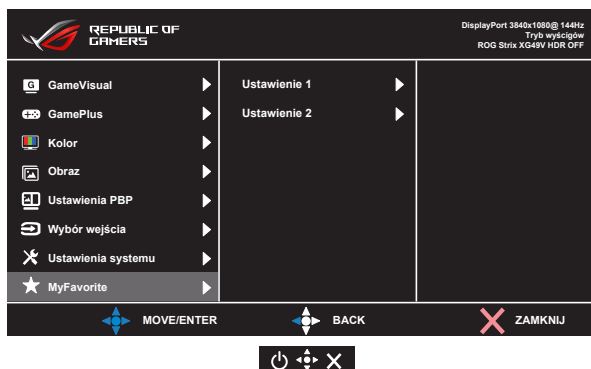







3.2 Dane techniczne

Model	XG49VQ
Wielkość panelu	S 49" (124,46 cm)
Maks. rozdzielczość	3840 x 1080
Jasność (typowy)	450 nitów (typowy)
Rzeczywisty współczynnik kontrastu (typowy)	3000:1
Kąt widzenia (CR>10)	178° (w pionie)/178° (w poziomie)
Kolory wyświetlacza	1,07 B (8 bitowe + 2FRC)
Czas odpowiedzi	4 ms (szary do szarego)
Dźwięk z HDMI	Tak
Wejście HDMI	HDMI 2.0 x2
Wejście DisplayPort	Tak
PBP	Tak
Port USB 3.0	Przesyłanie danych x1, pobieranie danych x2 (w razie braku połączenia przesyłania danych niedostępna jest funkcja ładowania portu USB)
Słuchawki	Tak
Głośnik	5 W x2
Zużycie energii przy włączonym zasilaniu	< 47 W* (Pomiar jasności ekranu w wysokości 200 nitów bez połączenia audio/USB/czytnika kart)
Kolory obudowy	Czarny
Tryb oszczędzania energii	< 0,5W
Tryb wyłączenia zasilania	< 0,5W
Nachylenie	-5° ~ 20°
Wym. Wymiary z podstawą (SxWxG)	1193,33 x 529,10 x 344,74 mm
Wym. Wymiary bez podstawy (SxWxG)	1193,33 x 369,7 x 178,43 mm
Wymiary opakowania (SxWxG)	1308 x 484 x 370 mm
Waga netto z podstawą (przybliżona)	13,3 kg
Waga netto bez podstawy (przybliżona)	9,7 kg
Masa brutto (przybliżona)	20,9 kg
Napięcie znamionowe	Prąd zmienny 100~240V (wbudowany zasilacz)
Temperatura (działanie)	0°C~40°C

3.3 Rozwiązywanie problemów (FAQ)

Problem	Możliwe rozwiązanie
WŁĄCZONA dioda LED zasilania	<ul style="list-style-type: none">• Naciśnij przycisk \odot, aby sprawdzić, czy monitor znajduje się w trybie WŁĄCZENIE.• Sprawdź, czy przewód zasilający jest prawidłowo podłączony do monitora i do gniazda zasilania.• Sprawdź funkcję Wskaźnik zasilania w głównym menu OSD. Wybierz „WŁ.” w celu włączenia diody LED zasilania.
Pomarańczowe światło diody LED zasilania i brak obrazu na ekranie	<ul style="list-style-type: none">• Sprawdź, czy monitor i komputer są w trybie WŁĄCZENIE.• Sprawdź, czy kabel sygnałowy jest prawidłowo podłączony do monitora i komputera.• Sprawdź kabel sygnałowy i upewnij się, że nie jest wygięty żaden styk złącza.• Podłącz komputer do innego dostępnego monitora, aby sprawdzić, czy komputer działa prawidłowo.
Obraz na ekranie jest za jasny lub za ciemny	<ul style="list-style-type: none">• Wyreguluj ustawienia Kontrast i Jasność przez menu OSD.
Obraz na ekranie drży lub na obrazie wyświetlane są falujące wzory	<ul style="list-style-type: none">• Sprawdź, czy kabel sygnałowy jest prawidłowo podłączony do monitora i komputera.• Odsuń urządzenia elektryczne, które mogą powodować zakłócenia elektryczne.
Defekty kolorów na obrazie ekranowym (biały nie wygląda jak biały)	<ul style="list-style-type: none">• Sprawdź kabel sygnałowy i upewnij się, że nie jest wygięty żaden styk złącza.• Wykonaj polecenie Wyzeruj w menu OSD.• Wyreguluj ustawienia kolorów R/G/B lub wybierz opcję Temp. barwowa w menu OSD.
Na ekranie widoczna jest biała mgła	<ul style="list-style-type: none">• Tryb PBP nie obsługuje trybu HDR. Spróbuj wyłączyć funkcję HDR urządzenia źródłowego lub wyłącz tryb PBP, a następnie sprawdź, czy obraz na ekranie jest wyświetlony w prawidłowy sposób.

<p>Brak dźwięku lub słaby dźwięk</p>	<ul style="list-style-type: none"> • Wyreguluj ustawienia głośności monitora i komputera. • Upewnij się, że jest prawidłowo zainstalowany i aktywny sterownik karty dźwiękowej komputera. • Sprawdź źródło dźwięku.
<p>Poniższe funkcje wyłączają się automatycznie.</p> <ul style="list-style-type: none"> • Adaptive-Sync/FreeSync • Dekodowanie HDR 	<ul style="list-style-type: none"> • Włączenie trybu PBP spowoduje automatyczne wyłączenie funkcji Adaptive-Sync/FreeSync i dekodowania HDR. • Adaptive-Sync/FreeSync można wybrać po wyłączeniu trybu PBP. • Funkcja dekodowania HDR zostanie włączona automatycznie po wyłączeniu trybu PBP.
<p>Tryb PBP wyłącza się automatycznie.</p>	<ul style="list-style-type: none"> • Tryb PBP jest obsługiwany przy częstotliwości poniżej 60 Hz. Częstotliwość pionowa sygnału wejściowego większa niż 60 Hz powoduje automatyczne wyłączenie trybu PBP. • Zmień częstotliwość pionową wejściowego sygnału wideo na 60 Hz i spróbuj ponownie włączyć tryb PBP.
<p>W trybie PBP obraz nie jest wyświetlany na pełnym ekranie.</p>	<ul style="list-style-type: none"> • Ustaw rozdzielczość okna PBP zgodnie z poniższym opisem: 1920 x 1080 przy 60 Hz w trybie  2560 x 1080 przy 60 Hz dla dużego okna w trybie  lub  1280 x 1080 przy 60 Hz dla małego okna w trybie  lub  1280 x 1080 przy 60 Hz w trybie  • Sprawdź rozdzielczość w ustawieniach komputera i w menu OSD. Jeśli nie są takie same, wyłącz skalowanie w ustawieniach karty graficznej. • Rozdzielczość w menu OSD dotyczy okna po lewej stronie. Ustaw źródło sygnału wejściowego w lewym oknie, aby sprawdzić rozdzielczość z okna innego niż lewe.

3.4 Lista obsługiwanych taktowań

DP

	Tabela obsługiwanych taktowań
1	640x480 przy 60Hz
2	640x480 przy 67Hz
3	640x480 przy 72Hz
4	640x480 przy 75Hz
5	720x400 przy 70Hz
6	800x600 przy 56Hz
7	800x600 przy 60Hz
8	800x600 przy 72Hz
9	800x600 przy 75Hz
10	1024x768 przy 60Hz
11	1024x768 przy 70Hz
12	1024x768 przy 75Hz
13	1152x864 przy 75Hz
14	1280x720 przy 60Hz
15	1280x960 przy 60Hz
16	1280x1080 przy 60Hz
17	1280x1024 przy 60Hz
18	1440x900 przy 60Hz
19	1680x1050 przy 60Hz
20	1920x1080 przy 50Hz
21	1920x1080 przy 60Hz
22	2560x1080 przy 60Hz
23	3840x1080 przy 60Hz
24	3840x1080 przy 120Hz
25	3840x1080 przy 144Hz
26	480P przy 60Hz
27	576P przy 50Hz
28	720P przy 50Hz
29	720P przy 60Hz
30	720P przy 120Hz
31	1080P przy 50Hz
32	1080P przy 60Hz
33	1080P przy 120Hz

HDMI

	Tabela obsługiwane taktowania
1	640x480 przy 60Hz
2	640x480 przy 67Hz
3	640x480 przy 72Hz
4	640x480 przy 75Hz
5	720x400 przy 70Hz
6	800x600 przy 56Hz
7	800x600 przy 60Hz
8	800x600 przy 72Hz
9	800x600 przy 75Hz
10	1024x768 przy 60Hz
11	1024x768 przy 70Hz
12	1024x768 przy 75Hz
13	1152x864 przy 75Hz
14	1280x720 przy 60Hz
15	1280x960 przy 60Hz
16	1280x1080 przy 60Hz
17	1280x1024 przy 60Hz
18	1440x900 przy 60Hz
19	1680x1050 przy 60Hz
20	1920x1080 przy 50Hz
21	1920x1080 przy 60Hz
22	2560x1080 przy 60Hz
23	3840x1080 przy 60Hz
24	3840x1080 przy 100Hz
25	3840x1080 przy 120Hz
26	480P przy 60Hz
27	576P przy 50Hz
28	720P przy 50Hz
29	720P przy 60Hz
30	720P przy 120Hz
31	1080P przy 50Hz
32	1080P przy 60Hz
33	1080P przy 120Hz

* Tryby nie wymienione w tabelach powyżej mogą nie być obsługiwane. Dla uzyskania optymalnej rozdzielczości, zaleca się wybór trybu wymienionego w zamieszczonych powyżej tabelach.